

1. Skråkutt

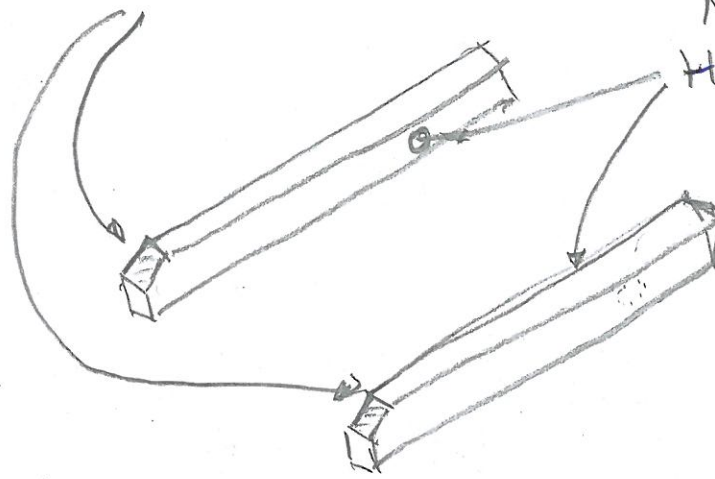

NB.

Hällene mot  
hvarandre.

2. Skru fast tvärrpine.

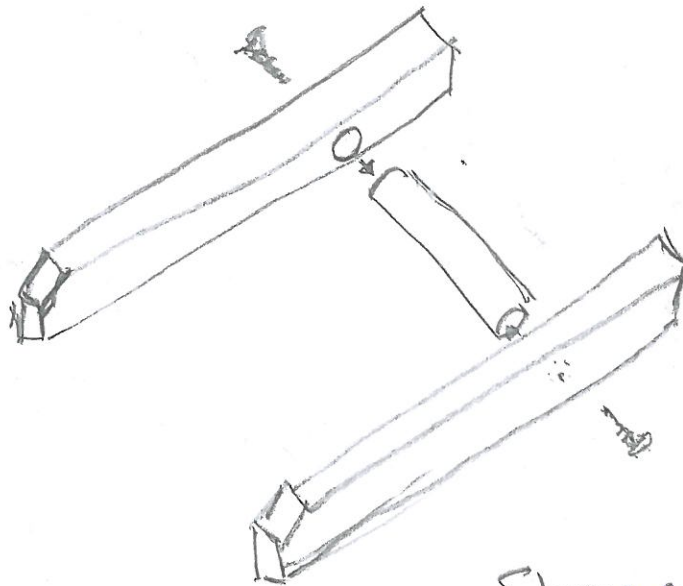

Skru

3.5 x 35 mm.

SETE

3.

Skru på 2  
sitteplanker  
der det  
er merket

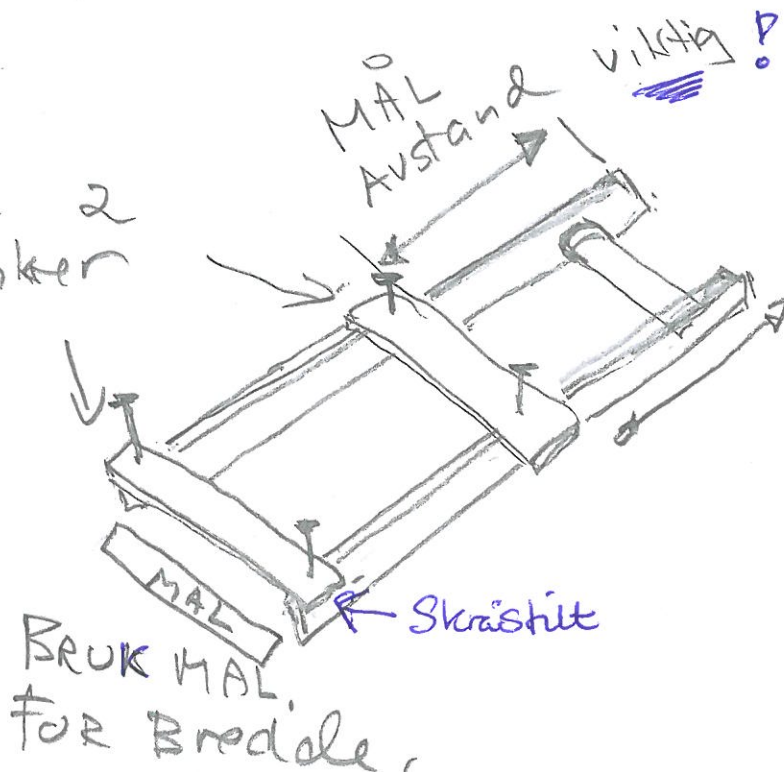

4.

Skru på  
resten av  
sitteplankene.

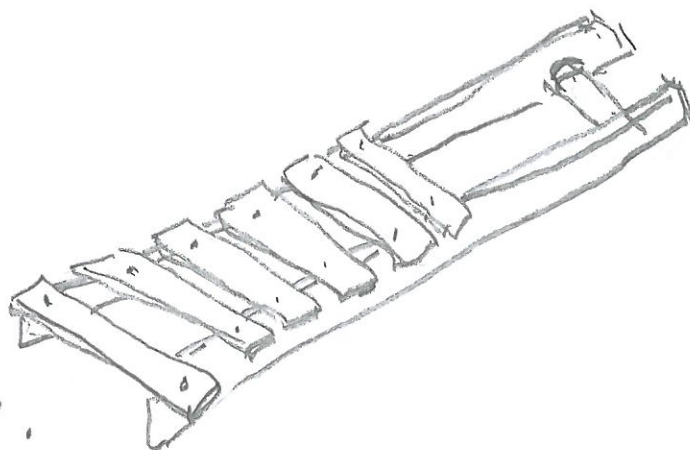

SETE

## RYGG

5

Skru på  
rygg tverr-  
planker

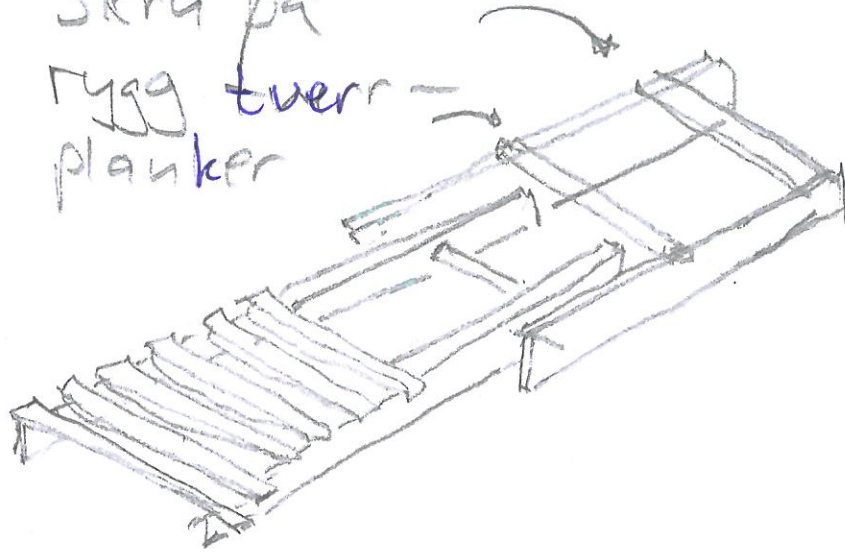

Ferdige skruerull

NB! Husk at sideplankene skal være uten for sette sideplankene.

6

Snu Rygg og skru på siste tverrplank.

7

Sett sammen stol og skråkutt ben.

8.

STIFT PÅ STOFF TIL RYGG